

Datový list dopravný

RAJEC	Zkratka: Raj	Majiteľ: KMŽ Hôrky	Modul: RAJEC 1 - 7
-------	--------------	--------------------	--------------------

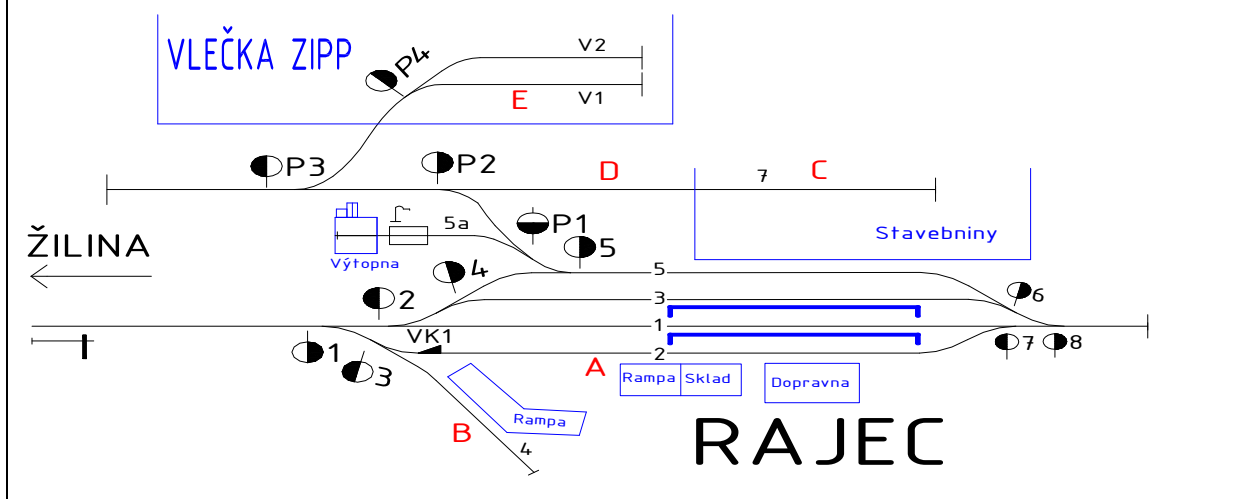

Ovládanie: Miestne	Počet zásuvok DCC: 6 (3 ks LN Box)	Odkladací pult na ovládače: ÁNO
Pulty na voz. karty: ÁNO	DCC zosilovač: ÁNO	telefón: ÁNO

Osobná doprava a parametry všetkých kolejí

Číslo	Typ	Dĺžka [cm]	Nástupište	Rýchlosť	Poznámky k osobnej doprave
1	D - dopr.	230	120	40	Koncová stanica miestnej trate - D3. Iné režimy: priebežná, odbočná alebo úvratová stanica - D2(D3). Pri prevádzke odbočnej alebo úvratovej verzie je k.č.5 dopravná. Koľaje č. 1 a 3 sú vždy dopravné. Miestna škola, gymnázium, podniky: ZIPP š.p, SLOVENA š.p., Drevo-Rajec š.p., Kam. ŠUJA š.p., VD Rajčianka š.p., VD Kovoslužba š.p. Preprava pracujúcich z/do Žilina. Dvojmiestna výtopna pre parnú prevádzku.
2	M - manip.	220			
3	D - dopr.	210	100	40	
4	O - odst.	48			
5	M - manip.	160			
5a	V - výtopna	58			
7	O - odst.	180			
V1	O - odst.	85			
V2	O - odst.	69			

Nákladná doprava

Nákladisko	Názov	Dĺžka koľaje / počet náprav	Poznámky k nákladnej doprave
A	Voľná skládka + rampa		
B	Rampa		
C	Uhlosklad + voľná skládka		
D	Voľná skládka		
E	Voľná skládka + žeriav		

Priemysel

Podnik	Nakládka / vykládka	Druh nákladu	Miesto nakládky / vykládky	Typ vagóna	Počet vagónov za týždeň
PRIEMSTAV š.p. (ZIPP)	V	cement	E	G	5
	V	drevo, plechy, bet. Výstuž, drôty	E	G	3
	N	panely, prefabrikáty,	E	E, K	10
	N	betónové tvárnice, obrubníky, dlaždice	E	E	5
Slovena š.p.	V	bavlna	A	G	2
	N	koberce, látky	A	G	1
Drevo-Rajec a.s.	N	surové drevo	D	K,R,S,E,Lc	5
	N	palivové drevo	D	K,R,S,E,Lc	2
	N	vianočné stromčeky	D	E,Lc,Sc	1
Kameňolom ŠUJA š.p.	N	kamenivo	B	E,F,S,Wap	5
	N	brizolit	B	E,F,S,Wap	5
Stavebniny š.p.	V	cement, vápno	C	G, Raj	2
	V	tehliarske výrobky	C	G, E, K	1
	V	strešné krytiny	C	G, E, K	1
	V	oceľové profily	C	K, R, S	1
VD Rajčianka š.p.	V	bavlna, surová koža, drobný tovar	A	G	1
	N	Koženné a kožušinové výrobky	A	G	1
VD Kovoslužba š.p.	V	elektrosúčiastky, plasty, plechy, kusový materiál	A	G	1
	N	elektromotory, spotrebiče	A	G	1
Uhoľné sklady š.p.	V	Čierne uhlie	C	E	2
	V	Brikety	C	E	2
ČSD	V	Uhlie	A	E	1
Jednota š.p.	V	Potraviny, mraziarenské výrobky, zelenina, ovocie	A	G	2
	V	Pivo	A	G, I	2

Doporučenie pre tvorcu layoutu

Pred stanicu osadiť vchodové mechanické alebo svetelné (typ CCCP) návěstidlo pri funkcii ako koncová stanica.

V ostatných verziách doprava podľa D2.

Poznámky pro tvorcu grafikonu

Maximální celková dĺžka vlaku:	cm:	200	náprav:	
--------------------------------	-----	-----	---------	--